

Bedienung		Beschreibung
Kurbelbedien- dung		Kurbelantrieb – einfach, leicht und leise – die Alternative zum Motorantrieb. Das Kurbelgetriebe hat eine Untersetzung und eignet sich auch bei größeren Flächen. Durch Drehen der Kurbel wird der Behang gesenkt oder gehoben. Kurbel nur im 125er und 138er Kasten möglich. Bis maximal 2 m Breite oder 2,6 m Höhe.
Motor		Motor – praktisch, modern, zeitgemäß. Mit intelligenten Antrieben und Steuerungen werden ZipTex-Elemente zuverlässig und effektiv automatisiert. Die Möglichkeiten sind nahezu unbegrenzt. Das Behanggewicht spielt beim Motor keine Rolle. Zur Auswahl stehen elektronische Motoren sowie Funkmotoren.
elektronischer Motor		Punktabschaltung oder Abschaltung durch Drehmoment. Automatischer Behanglängenausgleich sowie Blockierererkennung in Auf-Richtung (z. B. Festfrierschutz) integriert. Die Bedienung erfolgt durch Drücken eines Schalters.
Funkmotor		Besitzt die gleichen Eigenschaften wie der elektronische Motor, es wird keine Verdrahtung zum Bedienelement benötigt. Einzel-, Gruppen- und Zentralsteuerung mit bis zu 16 Sendern sind möglich. Die Bedienung erfolgt durch eine Fernbedienung oder Funkschalter.

Kurbelabgang

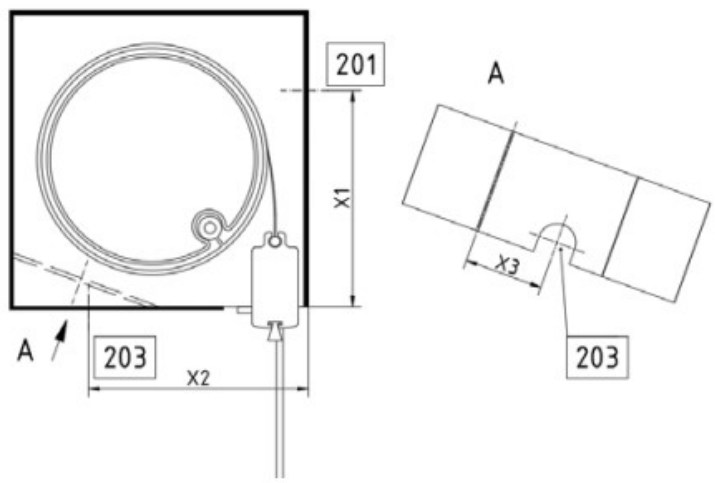

Kasten- größe	125
X1	79
X2	90
X3	30

Rechtsrollerelemente sind nicht möglich!
Die Verwendung des Kurbelantriebs ist nur bei der Kastengröße 125 möglich!

Ausklinkungen für Kurbelabgang

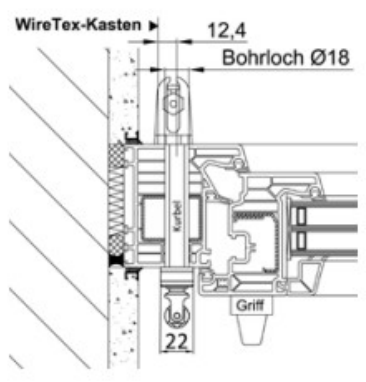

Ausklinkung 201; 203

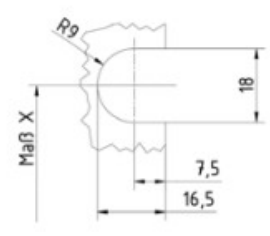

Die Maße der Ausklinkungen sind bei allen Kastengrößen identisch!

Diese Prinzipskizze dient zur Darstellung der Produkte der Firma ALUKON. Die technischen, statischen und bauphysikalischen Anforderungen und Vorschriften sowie die Bauwerksan- und abschlüsse sind bei der Planung und Ausführung zu beachten. Verbindungs- und Befestigungsmittel sind nicht dargestellt. Einbau und Montage nach aktuell gültigen Herstellervorgaben, Planungshandbüchern, Normen und technischen Vorschriften.

	SKIZZE	System- und Querschnittszeichnung	04.11.25
	ALUKON KG Münchberger Str. 31 95176 Konradsreuth	WIRETEX	Ersteller:
		Bedienabgänge	Mück M.